



27

Odbijaki Pneumatyczne Seria PKL



- Silniejsze uderzenie w porównaniu z tradycyjnymi odbijakami
- Mniejsze zużycie powietrza na jedno uderzenie
- Wersje wyciszone z wkładką elastomerową EE
- Wersje z automatycznym sterowaniem ST
- Dostępne w wersji ATEX oraz wykonane ze stali nierdzewnej



PKL 450



PKL 740



PKL 2100



Odbijaki Pneumatyczne Seria PKL

Typ	Masa tła [kg]	Siła uderu * [kg]	Optymalne ciśnienie robocze [bar]	Zużycie powietrza / uder Przy optymalnym ciśnieniu [litry normalne]	Masa całkowita [kg]	Odpowiedni dla ścianki o grubości [mm]
PKL 190/4	0,19	0,43	4,0	0,09	0,8	1 – 2
PKL 190/6	0,19	0,60	6,0	0,14	0,8	1 – 2
PKL 450/4	0,45	0,56	4,2	0,13	1,5	1 – 3
PKL 450/6	0,45	0,92	5,9	0,18	1,5	1 – 3
PKL 740/3	0,74	1,30	2,9	0,27	2,6	2 – 4
PKL 740/4	0,74	1,80	4,1	0,38	2,6	2 – 4
PKL 740/5	0,74	2,10	4,7	0,43	2,6	2 – 4
PKL 740/6	0,74	2,70	5,9	0,54	2,6	2 – 4
PKL 2100/4	2,10	4,20	4,0	1,55	7,8	3 – 5
PKL 2100/5	2,10	6,30	5,0	1,93	8,0	3 – 5

PKL 200/3	5,40	4,85	3,6	2,16	19,8	4 – 8
PKL 200/5	5,40	7,55	5,4	2,40	19,9	4 – 8
PKL 220/4	4,40	5,50	4,0	1,43	10,9	8 – 10
PKL 220/6	4,40	8,80	6,0	2,10	11,1	8 – 12
PKL 240/4	10,50	12,40	4,0	2,00	24,0	10 – 12
PKL 240/6	10,50	16,60	6,0	3,01	24,1	> 10

*Siła uderu odpowiada uderzeniu danego ciężaru spadającego z wysokości 1m.

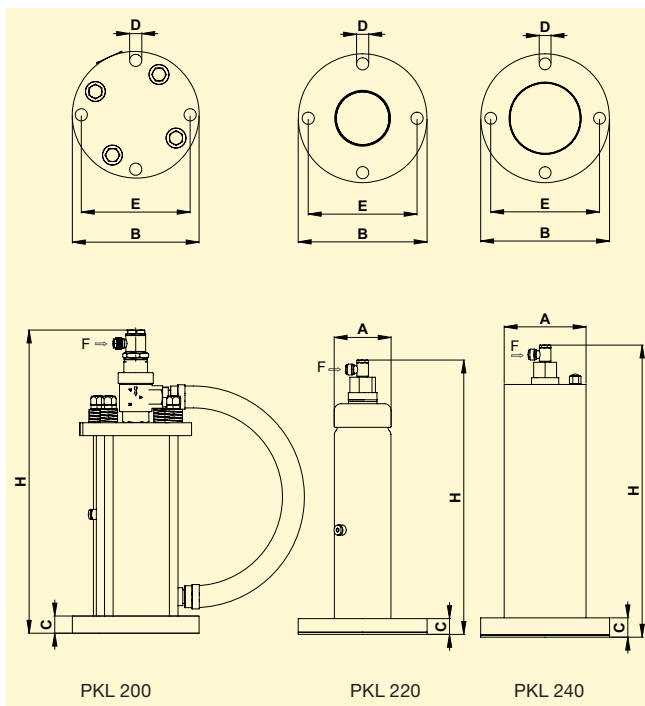
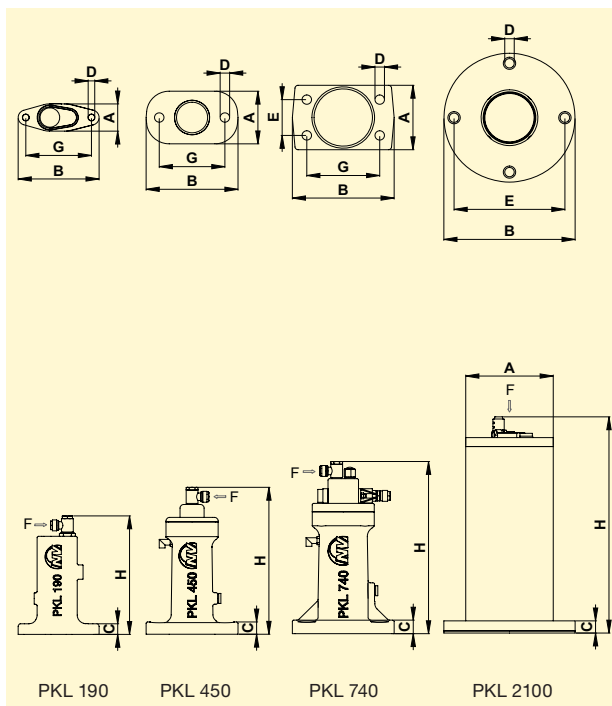

	A [mm]	B [mm]	C [mm]	Ø D [mm]	E [mm]	F	G [mm]	H [mm]	I [mm]
PKL 190	38	111	15	9,0	—	G 1/8, NW 6×1	90,0	163	—
PKL 450	73,5	126	17	13,0	—	G 1/8, NW 6×1	90,0	202,5	—
PKL 740	90,5	140	19	12,5	50	G 1/8, NW 6×1	100,0	238	—
PKL 2100	Ø 120	Ø 180	17	13,0	Ø 152	G 1/8, NW 6×1	107,5	300	—

PKL 200	—	Ø 180	24	17,0	Ø 152	G 3/4, NW 6×1	107,5	425	~230
PKL 220	Ø 80	Ø 180	22	17,0	Ø 152	G 1/8, NW 6×1	107,5	384	—
PKL 240	Ø 114	Ø 180	27	17,0	Ø 152	G 1/8, NW 6×1	107,5	405	—

Odbijaki Pneumatyczne Seria PKL



Zestaw ST

Zastosowanie

Zestaw ST pozwala na uzyskanie serii uderzeń trwającej tak długo jak podawane jest powietrze zasilające.

Częstotliwość uderzeń

Częstotliwość uderzeń można regulować za pomocą zaworu dławiącego zabudowanego na przewodzie zasilającym. Nie należy przekraczać maksymalnych ilości uderzeń w serii.



Zestaw EE

Zastosowanie

Zestaw EE stosowany jest dla wyciszenia uderzenia lub dla uzyskania „efektu młotka gumowego”.

Konstrukcja i zasada działania

W odbijakach PKL 190, 450 i 740 pomiędzy odbijakiem a powierzchnią montażową można umieścić płytę dystansową z wkładką elastomerową. W PKL 200 istniejącą płytę udarową można zastąpić płytą z przykręconą wkładką elastomerową. W odbijakach PKL 220, 240 i 2100 istniejące płyty udarowe można zastąpić płytami elastomerowymi. Zastosowanie wkładki elastomerowej obniża poziom hałasu.



Wersje specjalne ATEX/ze stali nierdzewnej/wysokotemperaturowe

PKL E (ATEX)

Odbijaki pneumatyczne z serii PKL E spełniają wymogi dyrektywy 94/9/EC (dyrektywa ATEX) dotyczącej II grupy urządzeń i są dopuszczone do stosowania w obszarach zagrożonych wybuchem, kategorii 2 (2G i 2D 85°C [T6]) w strefach 1, 2, 21 i 22.

PKL S (ze stali nierdzewnej)

Odbijaki wykonane ze stali nierdzewnej spełniają szczególne wymogi dotyczące chemicznej odporności powierzchni.

PKL HT (wysokotemperaturowe)

Wersja HT przeznaczona jest do eksploatacji w temperaturze otoczenia do 160°C.



Podstawy do przyspawania

Zastosowanie

Podstawy typu ASB oraz płyty typu ASP dostępne w wersji płaskiej lub zaokrąglonej, przeznaczone są do przyspawania do płaskich, cylindrycznych i stożkowych powierzchni zbiorników.

Zapewniają one optymalne przekazanie uderu generowanego przez odbijak obniżając obciążenie spawów i ścianek zbiornika.

Konstrukcja i zasada działania

Podstawy i konsoly spawane są bezpośrednio do zbiornika. Odbijak przykręcany jest do podstawy za pomocą zestawu mocującego typu NBS.



Zestawy mocujące NBS

Zastosowanie

Zestaw mocujący typu NBS zapewnia bezpieczne i trwałe mocowanie odbijaka typu PKL.

Zestaw NBS składa się ze specjalnych śrub, elementów tłumiących, podkładek i nakrętek, zależnie od zastosowania.

Zestawy mocujące dostępne są w różnych wersjach.



Zawory sterujące

Zastosowanie

Kierunkowe zawory sterujące są niezbędne do sterowania pracą odbijaków. Mogą one być uruchamiane ręcznie lub za pomocą elektronicznego zegara.

W ofercie znajdują się zawory sterowane elektrycznie, pneumatycznie oraz ręcznie.



Zegary elektroniczne AP i PAP

Zastosowanie

Zegary elektroniczne stosowane są do sterowania odbijakami, cewkami zaworów oraz stycznikami, wszędzie tam, gdzie proces produkcyjny wymaga zmian cyklu czasu pracy sterowanych urządzeń.

Konstrukcja i zasada działania

Zegar AP 115 umożliwia sterowanie czasem pracy i przerwy doprowadzając sygnał elektryczny (np. do cewki zaworu). Zegary pneumatyczne typu PAP 115 i PAP 116 sterują powietrzem doprowadzanym do odbijaka. Mogą one być stosowane w strefach wilgotnych. Sterowanie czasem pracy obniża zużycie energii oraz poziom hałasu.



Odbijaki Pneumatyczne Seria PKL



Osłony dźwiękochłonne

Zastosowanie

Stosowanie osłon jest szczególnie korzystne w przypadku zbiorników zaizolowanych.

Osłona wbudowana w izolację skutecznie wytłumia źródło hałasu (zbiornik)

Mocowania podciśnieniowe VAC

Zastosowanie

Mocowania podciśnieniowe typu VAC pozwalają na mocowanie odbijaków do gładkich (warunkowo do szorstkich lub zakrzywionych) powierzchni. Umożliwiają one szybkie i łatwe mocowanie bez spawania lub przykręcania.

Konstrukcja i zasada działania

Po zasileniu sprężonym powietrzem mocowanie VAC przysysa się do powierzchni zapewniając mocne przytwierdzenie odbijaka do zbiornika. Urządzenia te dostępne są także w wersji ATEX oraz wykonane ze stali nierdzewnej.



Czyszczenie rur



Czyszczenie ścianki zbiornika



Czyszczenie zasobnika wagowego

Zastosowanie

Odbijaki pneumatyczne z serii PKL są szczególnie pomocne przy usuwaniu kłopotliwych oklejeń ze ścianek, rurociągów i zbiorników.

Główne zastosowania to likwidowanie kominów, sklepień oraz usuwanie nawisów materiałów sypkich w silosach.

Konstrukcja i zasada działania

Uderzenie (podobne do uderzenia młotem) generowane jest przez ciężki tłok. W przypadku urządzeń typu PKL 190 do 740 tłok uderza bezpośrednio w powierzchnię do której przykręcony jest odbijak. W urządzeniach typu PKL 200 do 240 oraz 2100 tłok uderza w płytę uderową która jest częścią odbijaka.

Sprężone powietrze podnosi tłok ściskając jedną lub dwie sprężyny. Po szybkim opróżnieniu komory pod tłokiem, tłok raptownie uderza w płytę podstawy lub w zbiornik. Odbijaki z serii PKL mogą być zasilane powietrzem niezaolejonym. Zawór sterujący niezbędny do uruchomienia odbijaka nie jest zawarty w dostawie.

Maksymalna ilość kolejnych uderzeń wynosi 10 przy częstotliwości 15 uderzeń na minutę i 180 uderzeń na godzinę.

Dopuszczalne warunki eksploatacji:

Czynnik roboczy:

Sprężone powietrze lub azot (filtr $\leq 5\mu\text{m}$), Zaleca się zasilanie powietrzem z mgłą olejową

Ciśnienie robocze:

Od 2,5 bar do 6 bar

Temperatura otoczenia:

Od -20°C do $+60^{\circ}\text{C}$
Wersje HT do $+160^{\circ}\text{C}$

Firma **NetterVibration** oferuje także osprzęt niezbędny do montażu, instalacji oraz sterowania wibratorów i odbijaków.

Netter oferuje rozwiązania.

Skontaktuj się z naszymi doświadczonymi doradcami.

NetterVibration Polska Sp. z o.o.

Al. W. Korfańskiego 195 / 17

40-153 Katowice

Tel. +48 32 2050947

Fax +48 32 2051572

www.**NetterVibration**.pl

info@**NetterVibration**.pl

NetterVibration

Fritz-Ullmann-Str. 9

55252 Mainz-Kastel

Tel. +49 6134 2901-0

Fax +49 6134 2901-33

www.**NetterVibration**.com

info@**NetterVibration**.com